

# Monteringsanvisning-Utopia

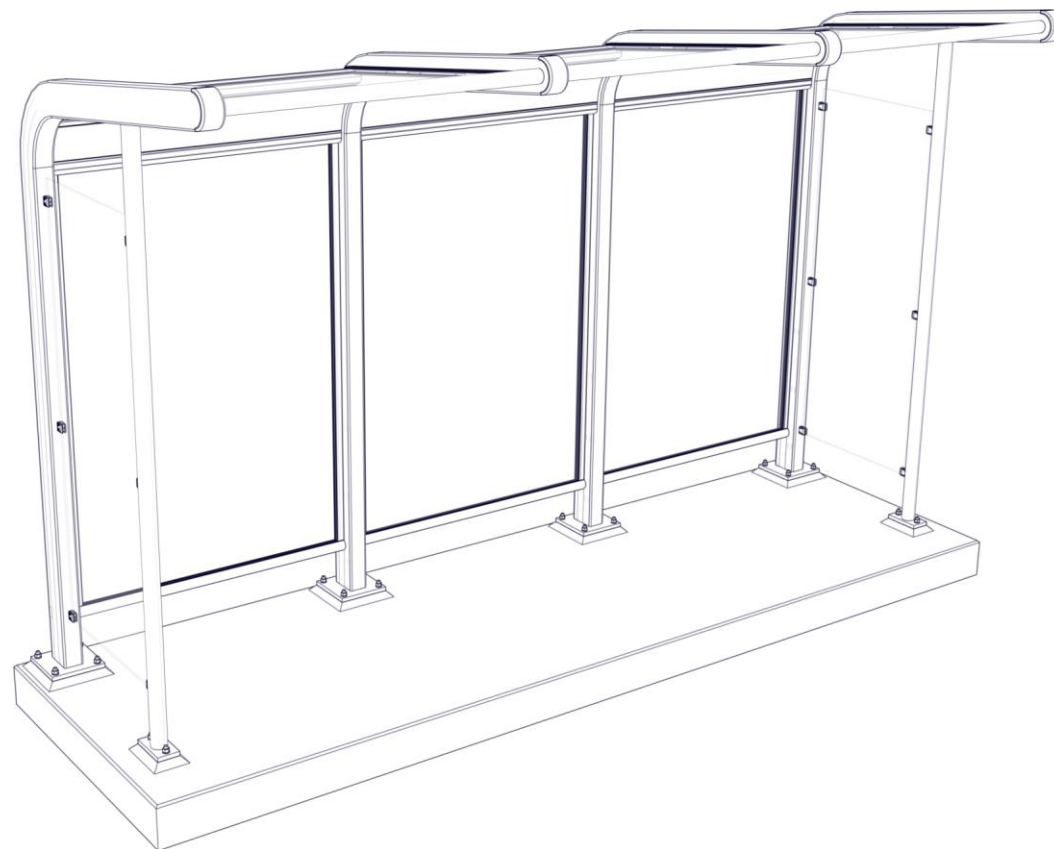

Norfax AS - Gunnar Randers vei 24 - 2007 Kjeller  
66 80 00 60 - [post@norfax.no](mailto:post@norfax.no) - [www.norfax.no](http://www.norfax.no)  
**Dette dokumentet er utarbeidet i samarbeid med produsent.**

## VERKTYG OCH TILLBEHÖR



Blocknyckel 24

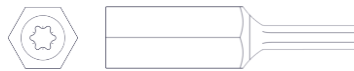

Torx T30,T50



Bits sexkant 6,8mm



Vattenpass

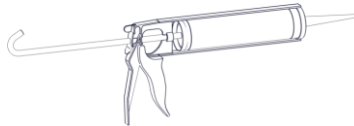

Silikon



Måttband



Trappstege 1.75m

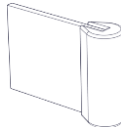

Gummlistverktyg, modell  
Team Tejbrant.  
Alternativt en träskiva  
170x100x6mm.



Vakuumliftare 2st

1.

Om fundamentet är platsgjutet så ska kemankare M16 monteras enligt anvisningar. Det är mycket viktigt att det blir rätt c-c mått överallt. Använd gärna en mall att borra efter.

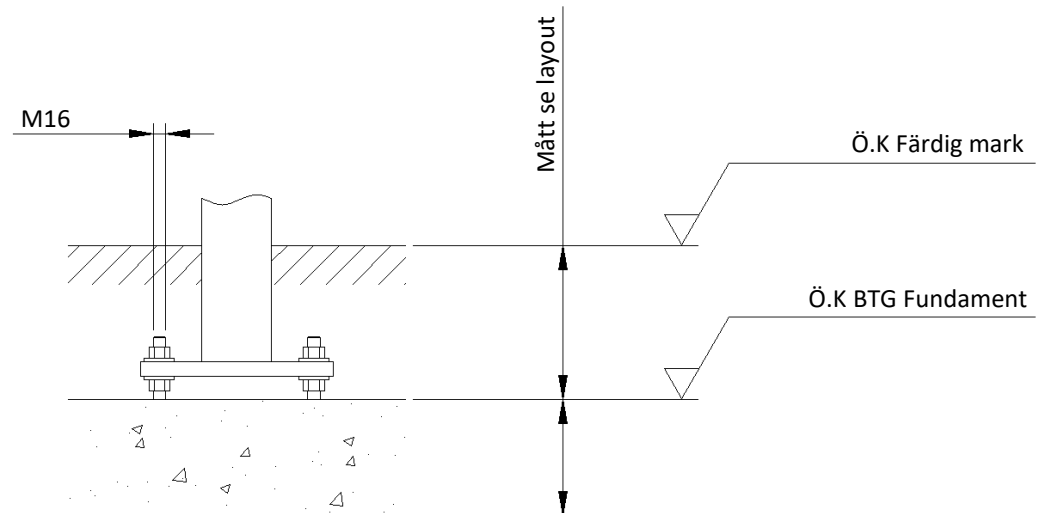
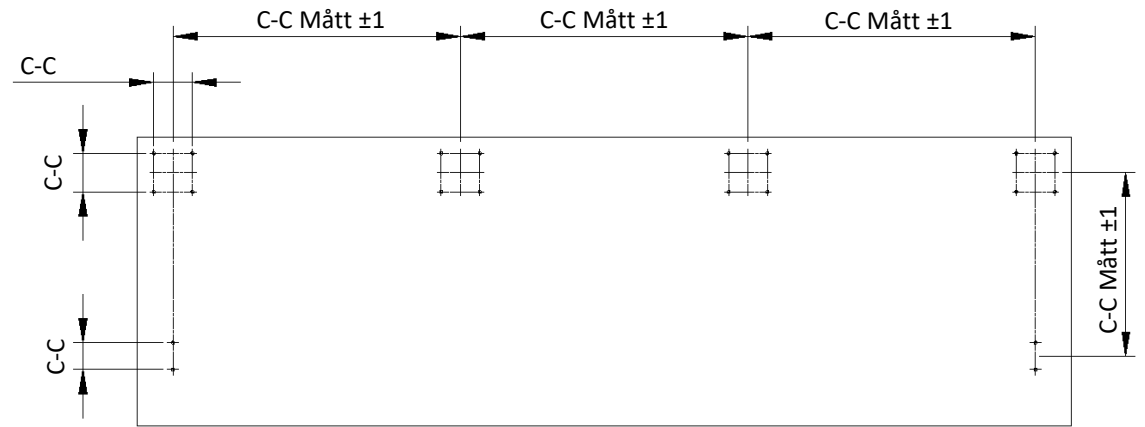

## 2. MONTERA PINNBULTAR

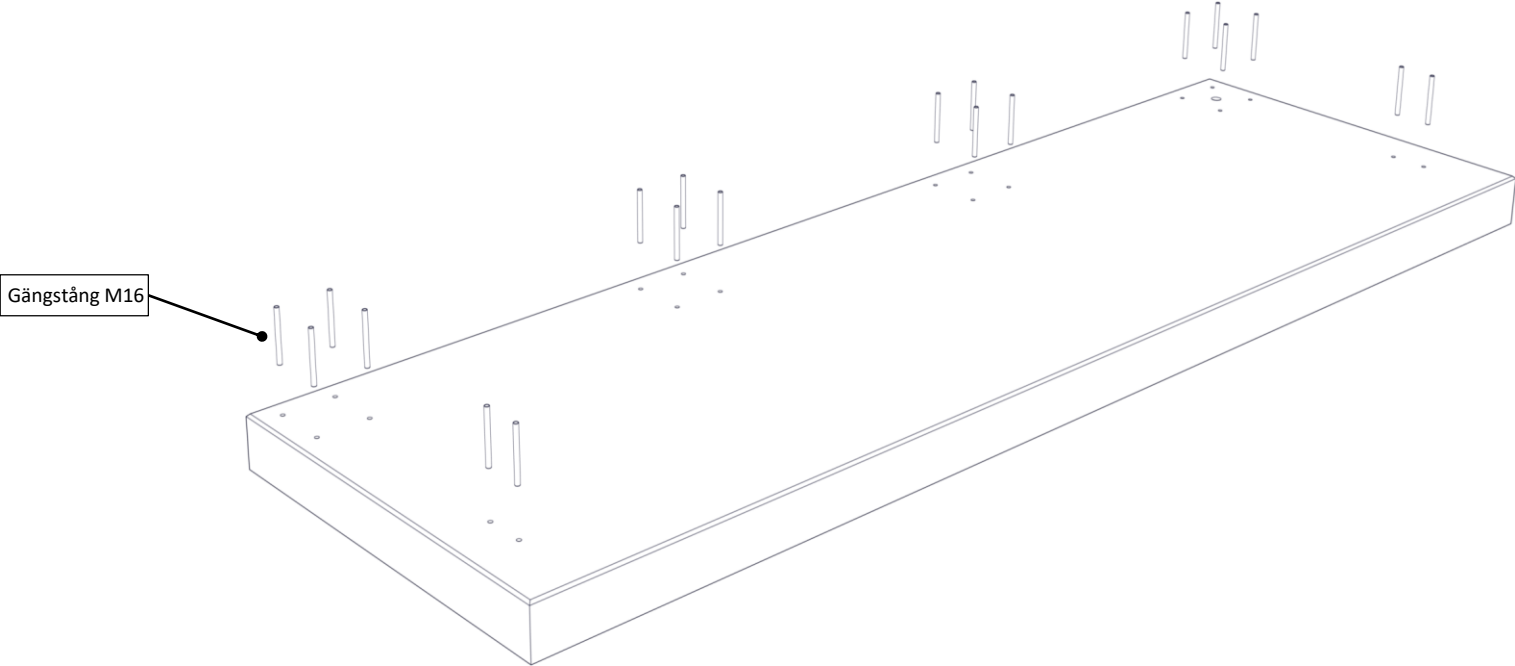

### 3. MONTERA GAVLAR, GAVELSTOLPAR OCH BOTTENSARG

Montera alla galgar på rätt position. Notera att de har olika utföranden beroende på position. Se till att de står rakt och har rätt c-c mått mellan. Dra inte åt konstruktionen helt.

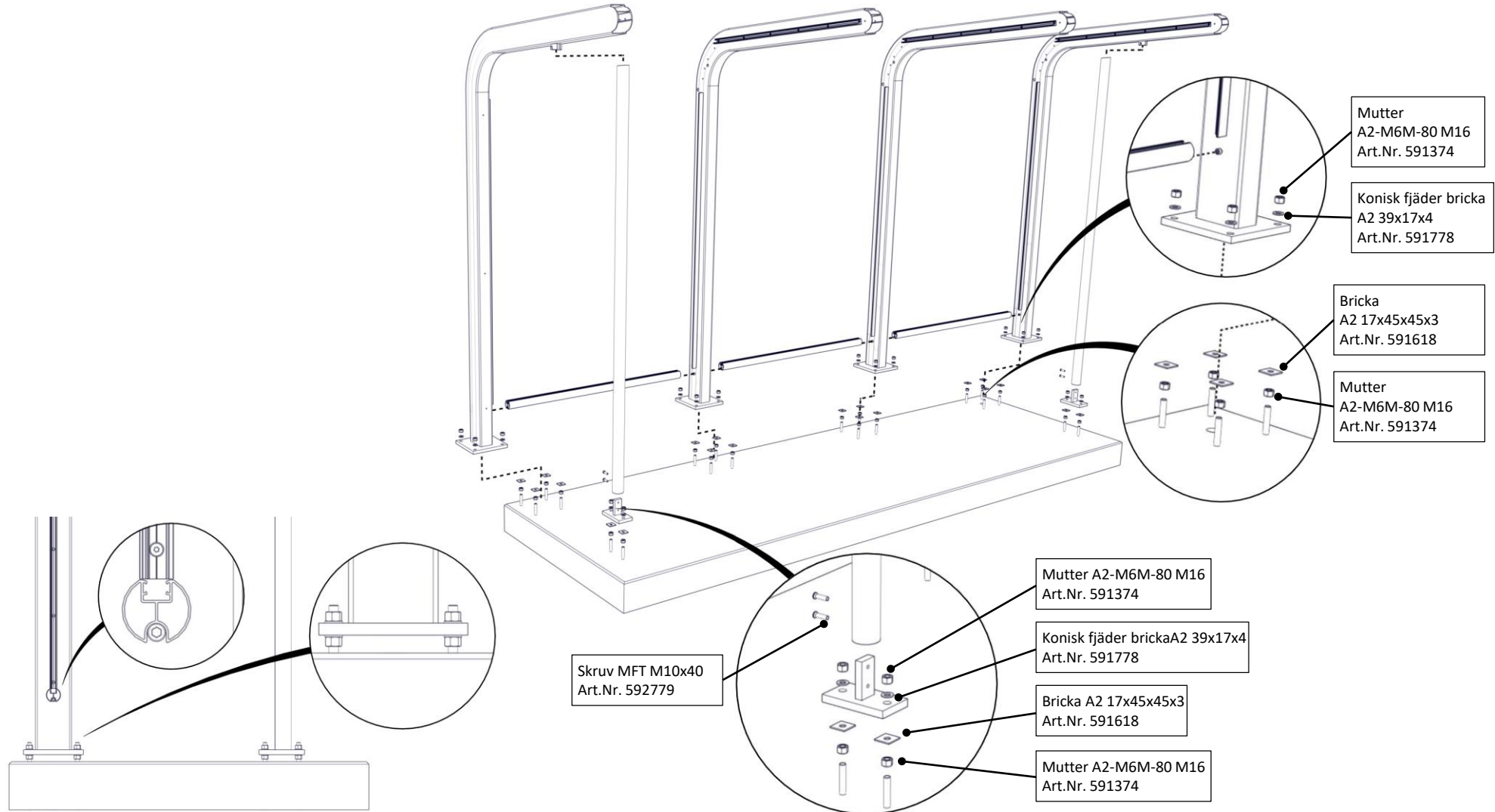

#### 4. MONTERA BELYSNINGSPROFIL, TOPPSARG OCH AVSLUT GALGE

Montera belysningsprofilerna och den främre toppsargen. Nu kan hela konstruktionen dras åt. Kontrollera att galgarna står rakt. Montera till sist ändlocken på galgarna.

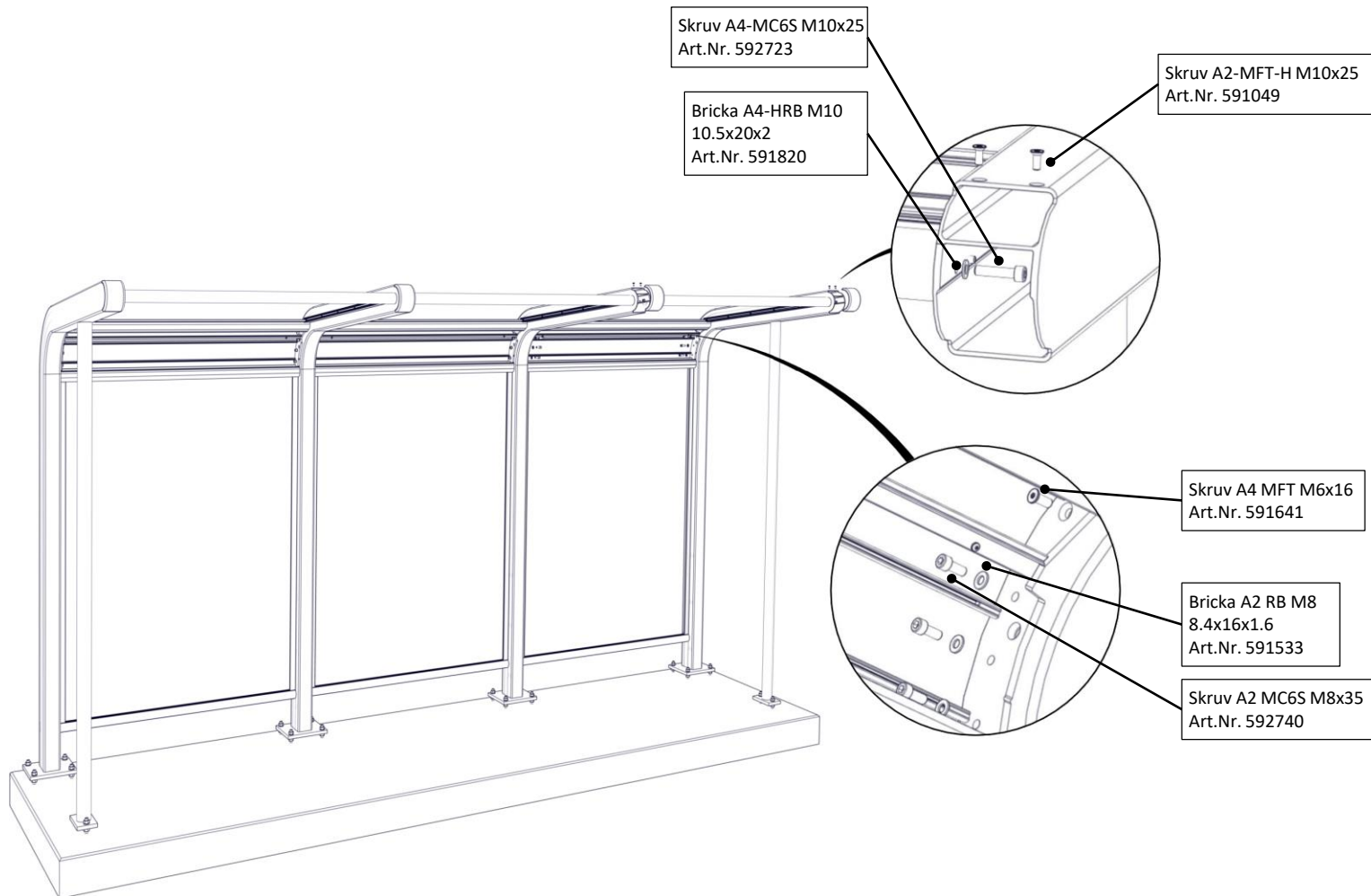

## 5. MONTERA GLASNINGSKLOTSAR OCH GUMMILISTER

Glasningsklotsar fixeras med silikon.

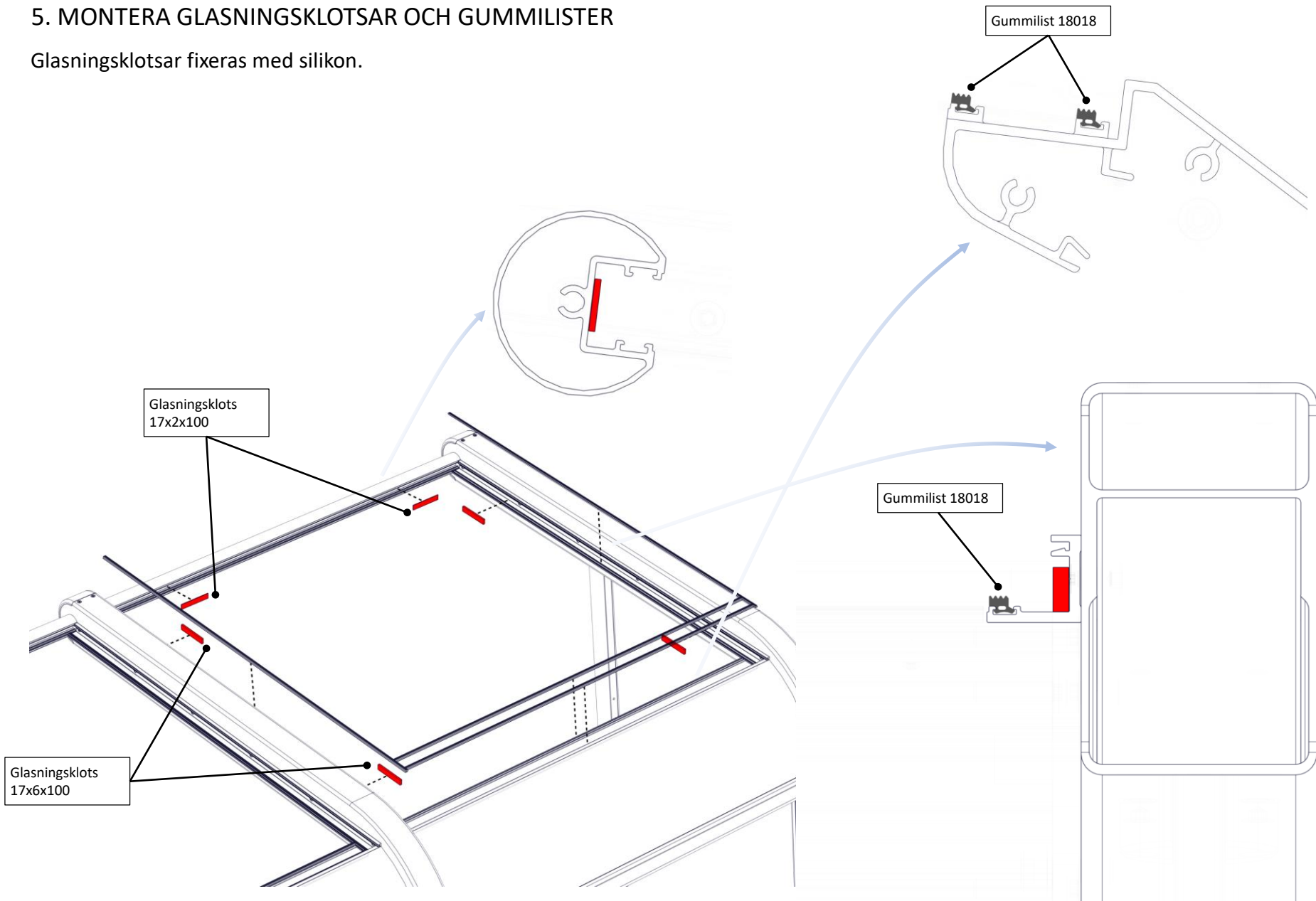

## 6. MONTERA GLAS TAK

Sätt glaset på plats. Glaset väger ca 60kg.  
För din egen säkerhet, använd en kran med vakuumllyft.

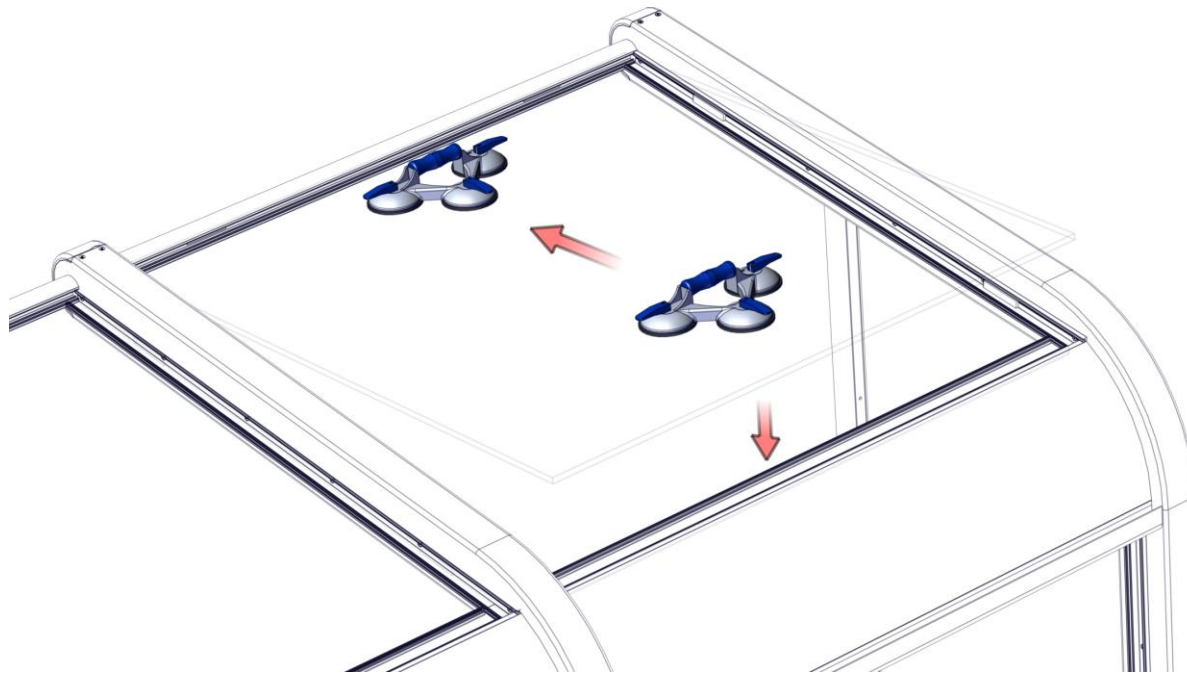



## 7. MONTERA GLASNINGSKLOTSAR

Pressa ner glasningsklotsarna och se till att glaset är fixerat i position.

Det finns två varianter av glasningsklotsar för sidorna med olika tjocklek (2 eller 4mm) beroende på toleranser för glaset.

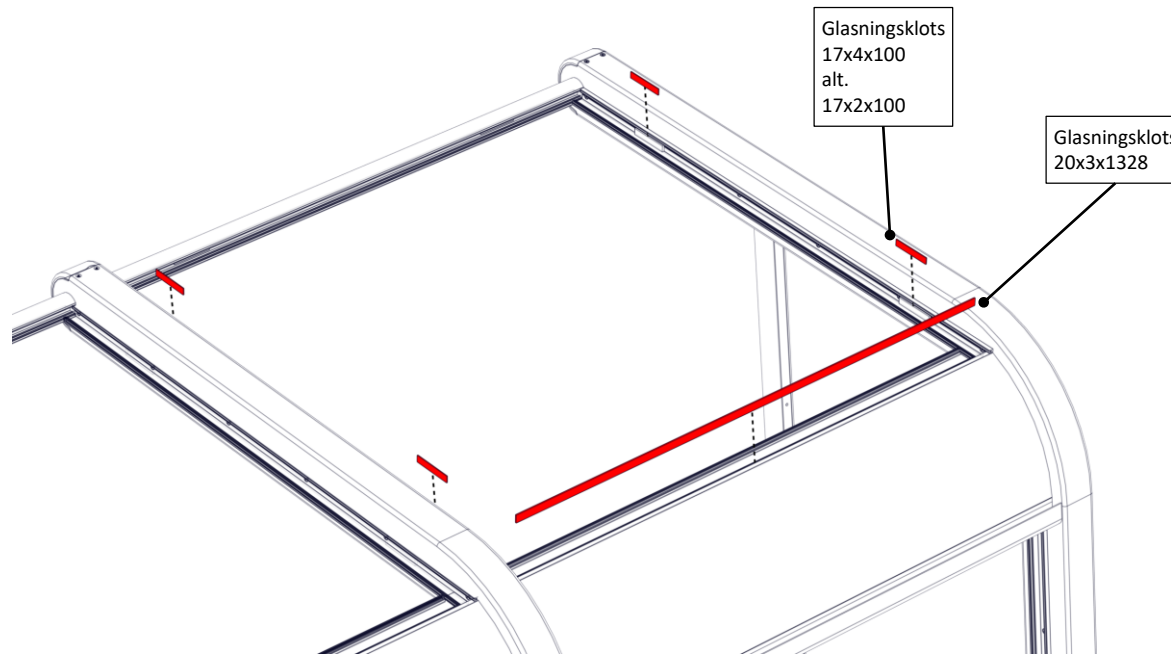

## 8. MONTERA LÅSPROFILER OCH GUMMILISTER

Montera låsprofiler och pressa in gummilist 18024 under låsprofilerna.

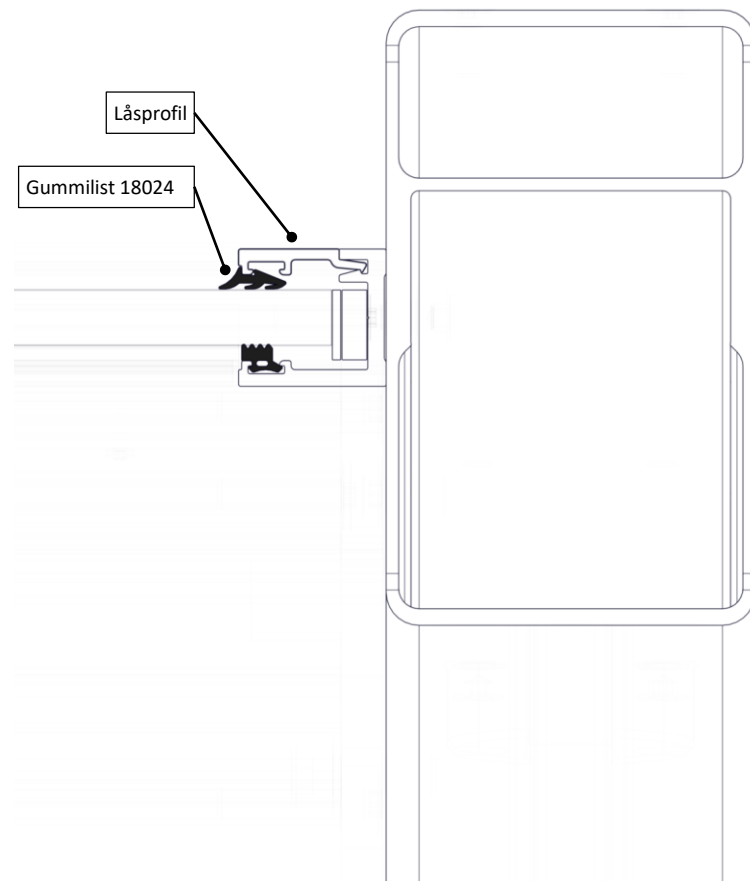
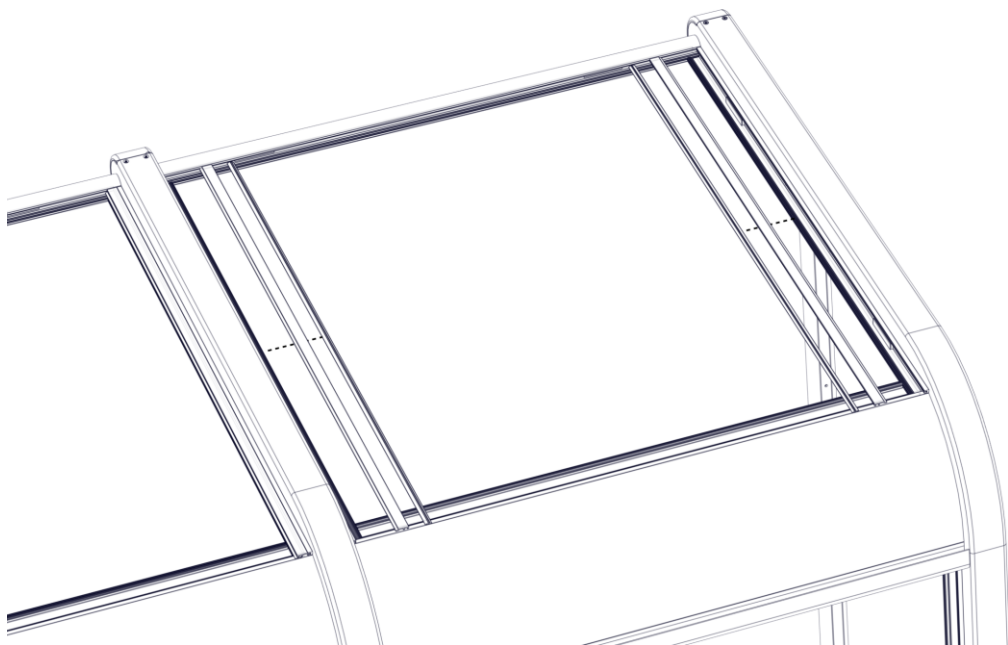

## 9. MONTERA GUMMILISTER

Pressa in gummilister 18024.

Fyll upp mellanrummet med silikon.

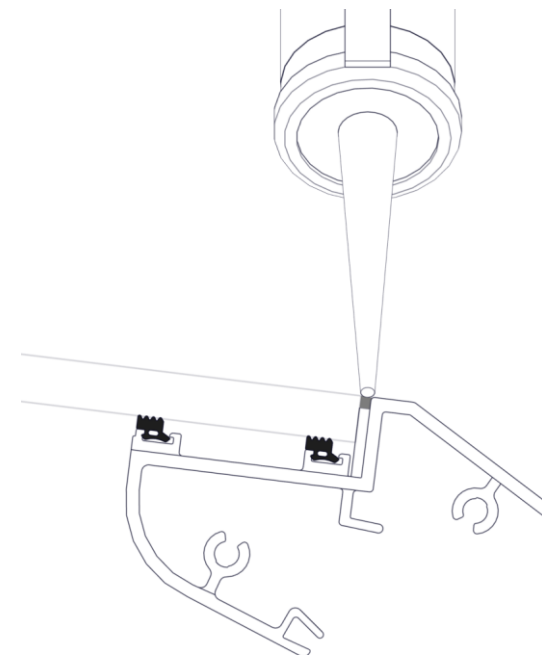
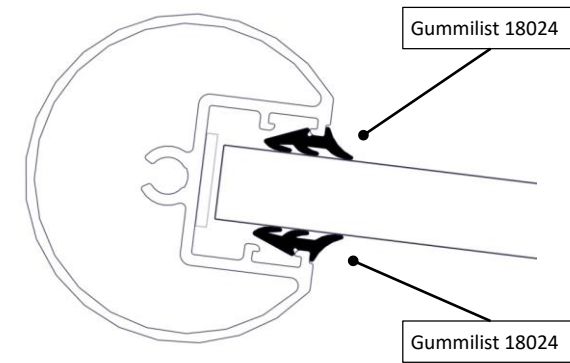
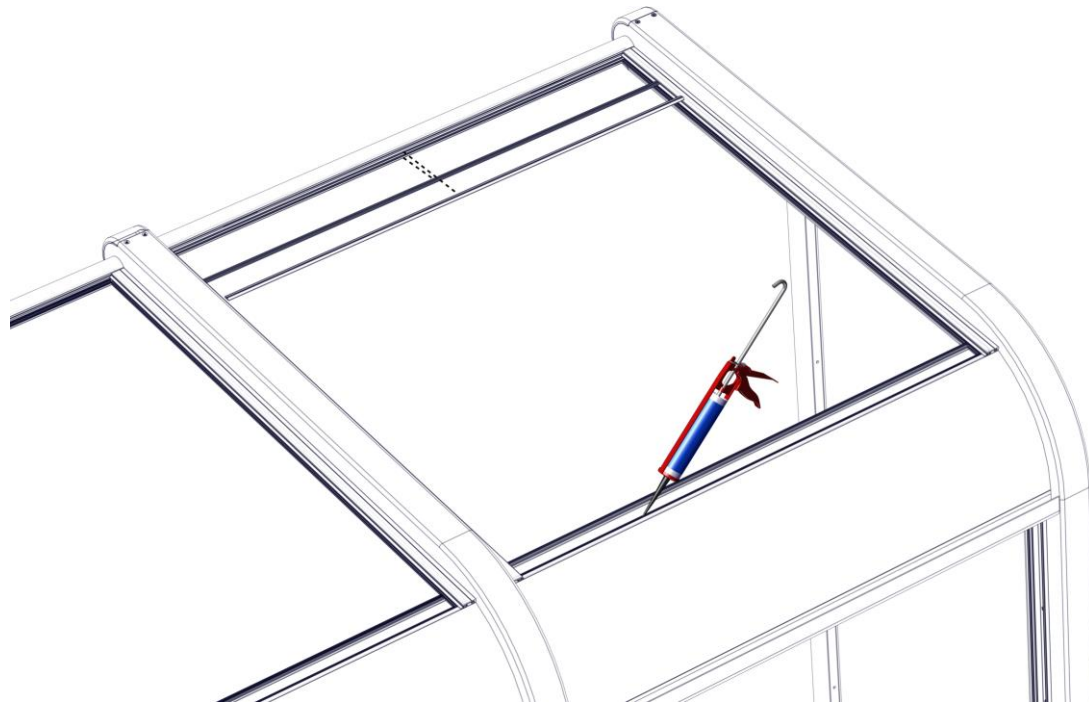

## 10. KONTROLLERA GALGAR

När glastaket är monterat och komplett är det viktigt att kontrollera alla galgar.

Kontrollera att galgarna är i nivå. Om nödvändigt justera dem.

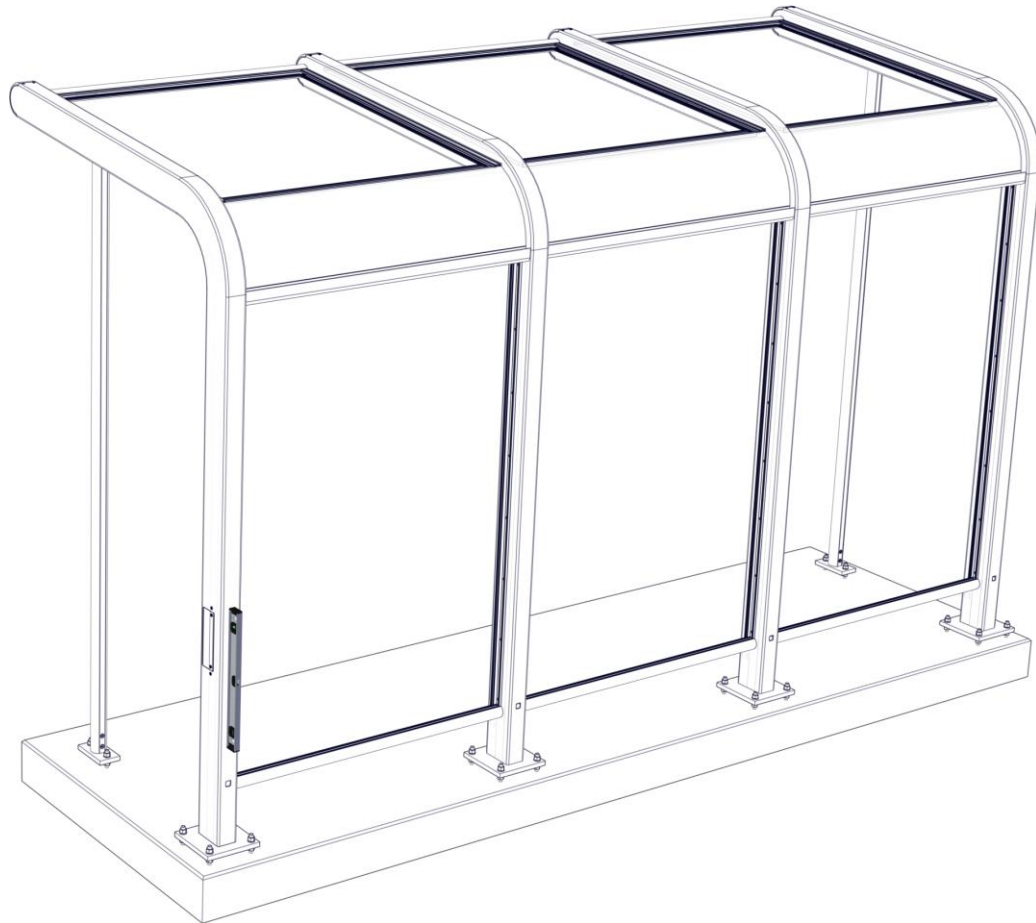

## 11. MONTERA GLASNINGSKLOTSAR OCH GUMMILISTER

Glasningsklotsar fixeras med silikon.

Om glasningen blir för tajt vid senare montering av låsprofiler för glaset, kan gummilist 18023 ersättas med 18022.

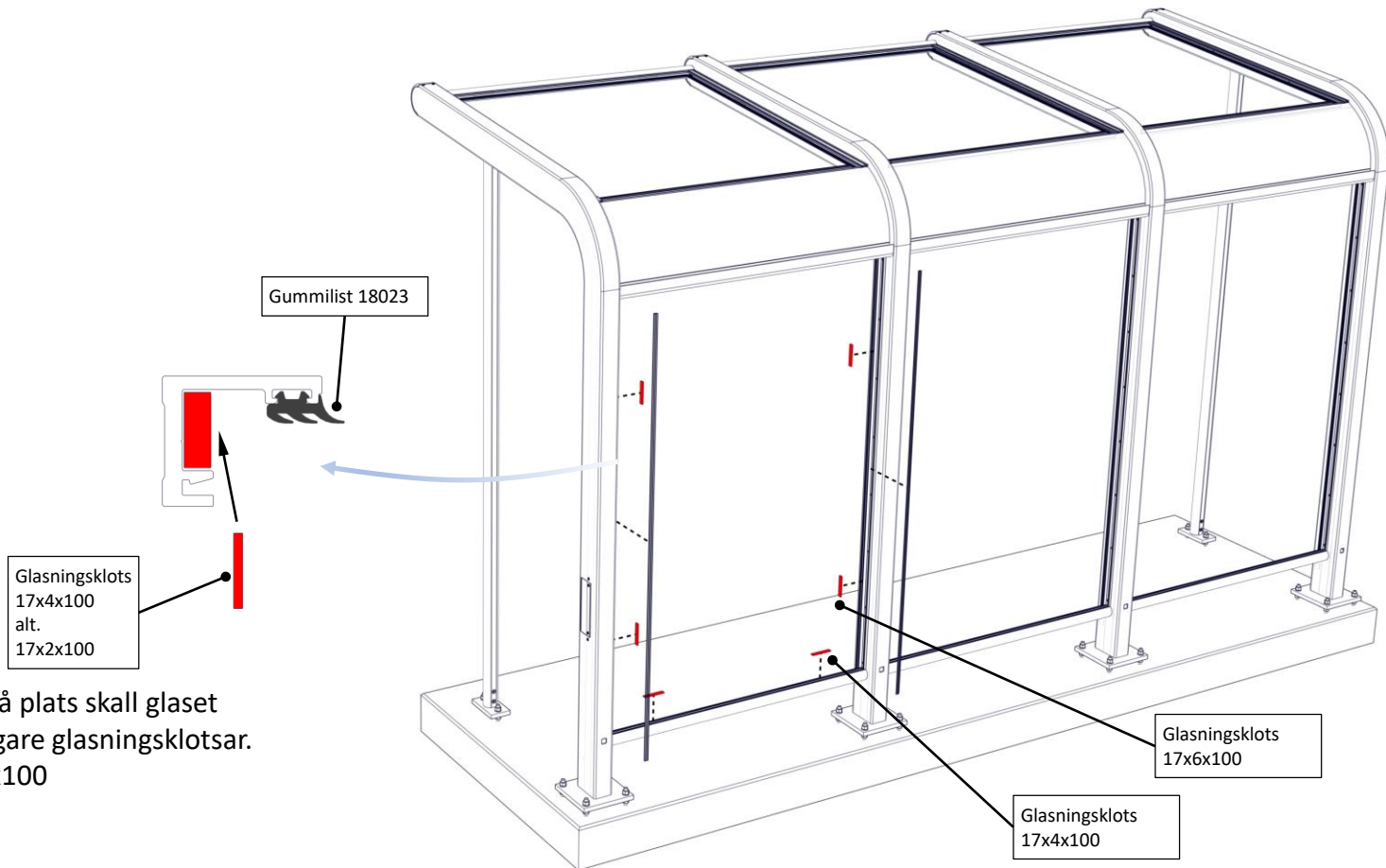

Efter att glaset är på plats skall glaset klotsas med ytterligare glasningsklotsar. 17x4x100 alt 17x2x100

## 12. MONTERA GLAS BAKVÄGG

1. Lyft upp glaset så långt det går i övre glasspåret.
2. Sätt glaset i dess vertikala position och sänk ner det försiktigt i nedre glasspåret.

Glaset är nu i position och fixerat mellan övre och nedre spår.

Var 2 personer och använd vakuumlifftar.  
Glaset väger 56kg.

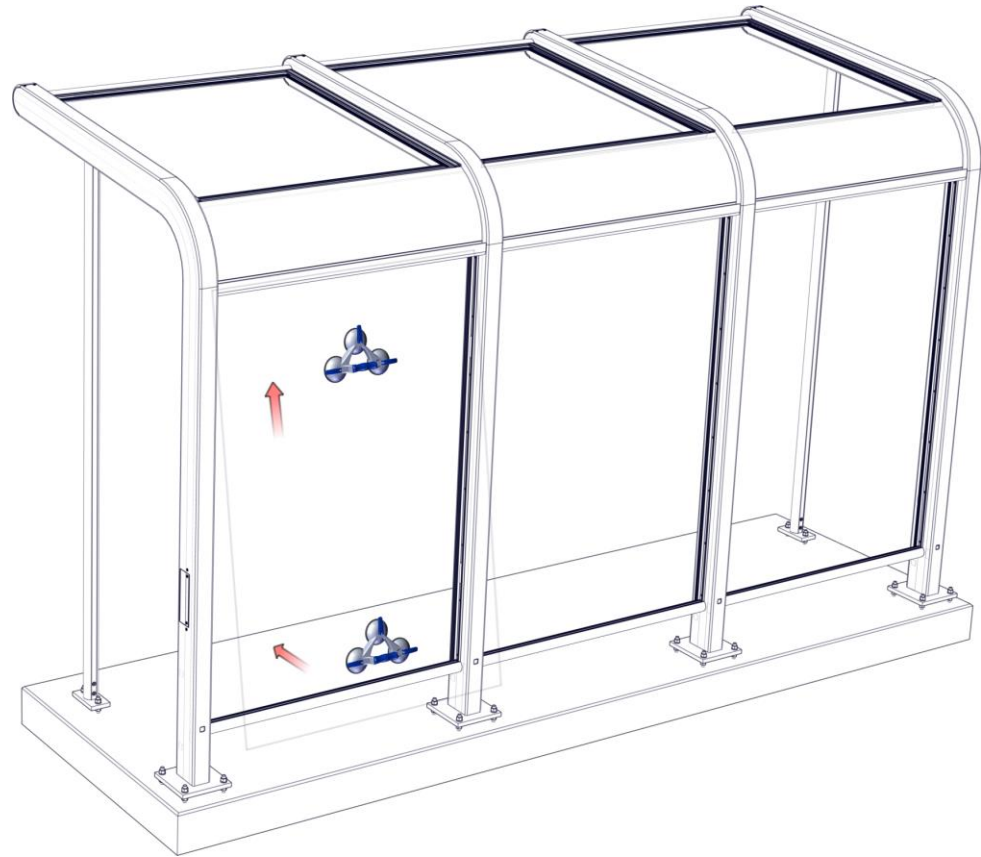

### 13. MONTERA LÅSPROFILER OCH GUMMILISTER

Montera låsprofiler och pressa in gummilister 18024.

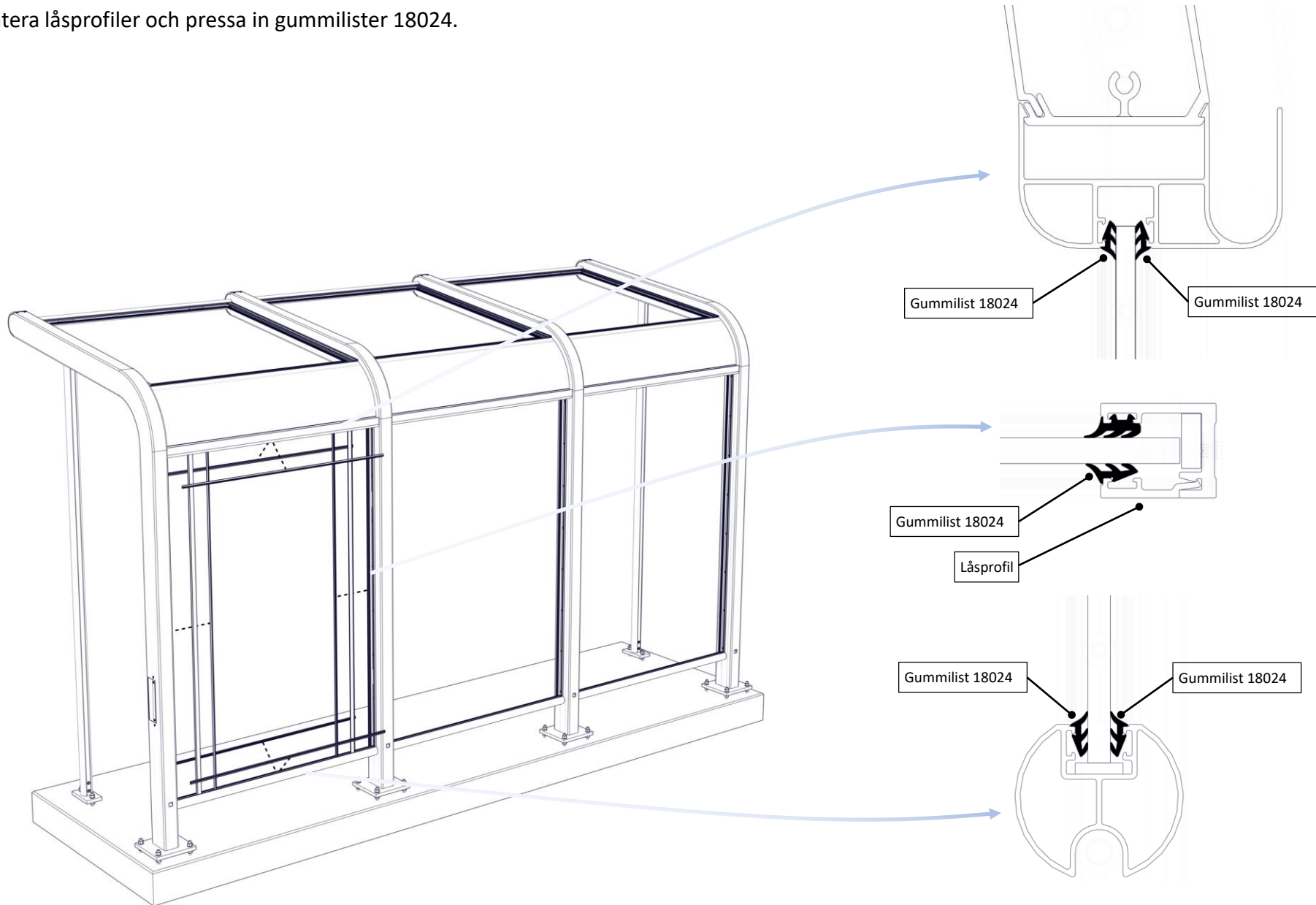

## 14. MONTERA GLAS GAVEL

Montera glashållare bas.

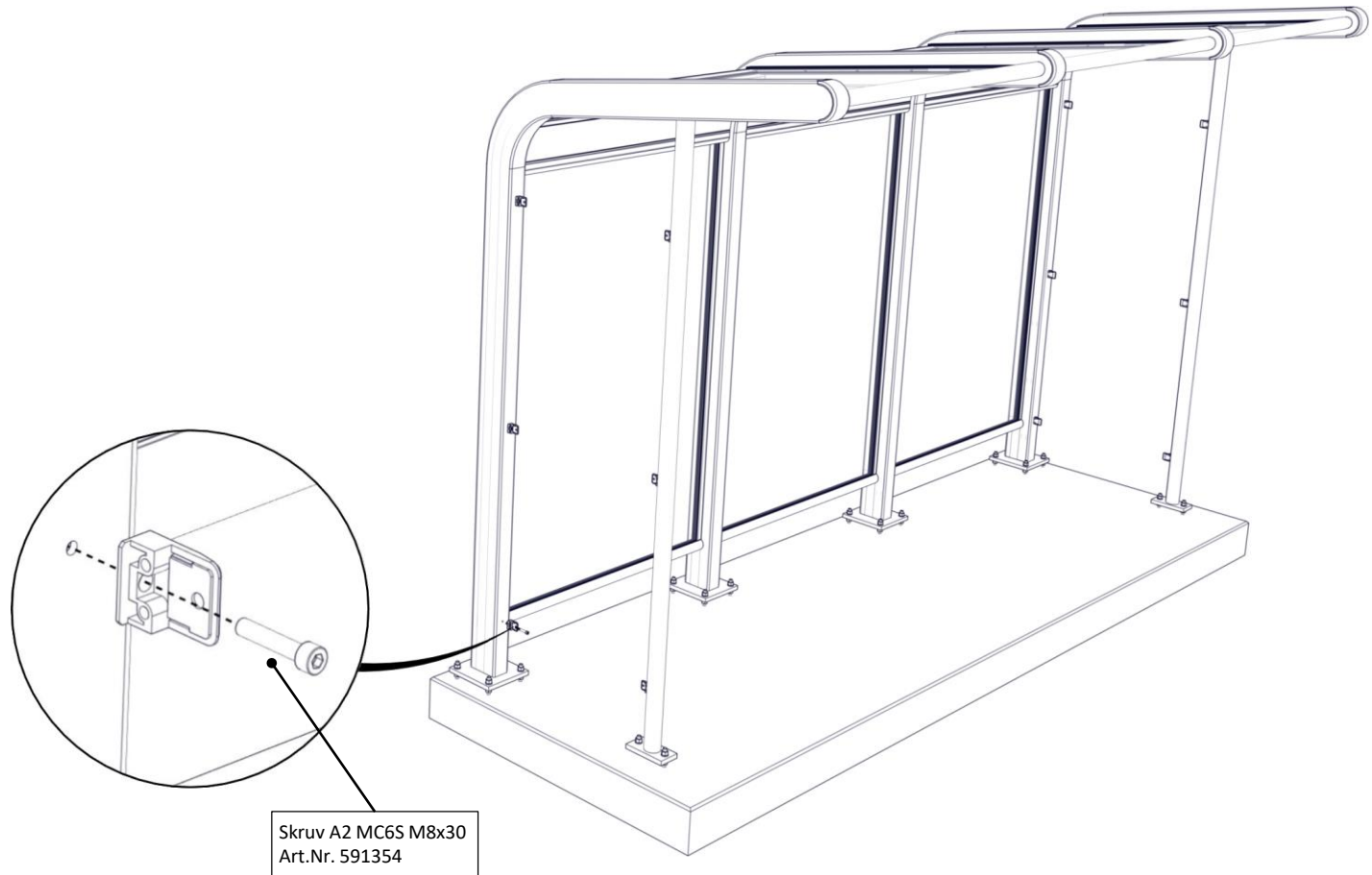



## 15. MONTERA GLAS GAVEL

Montera glasskivesäkringar och dem två nedre glashållarlocken. Dra inte åt helt annars går det ej att montera glaset.

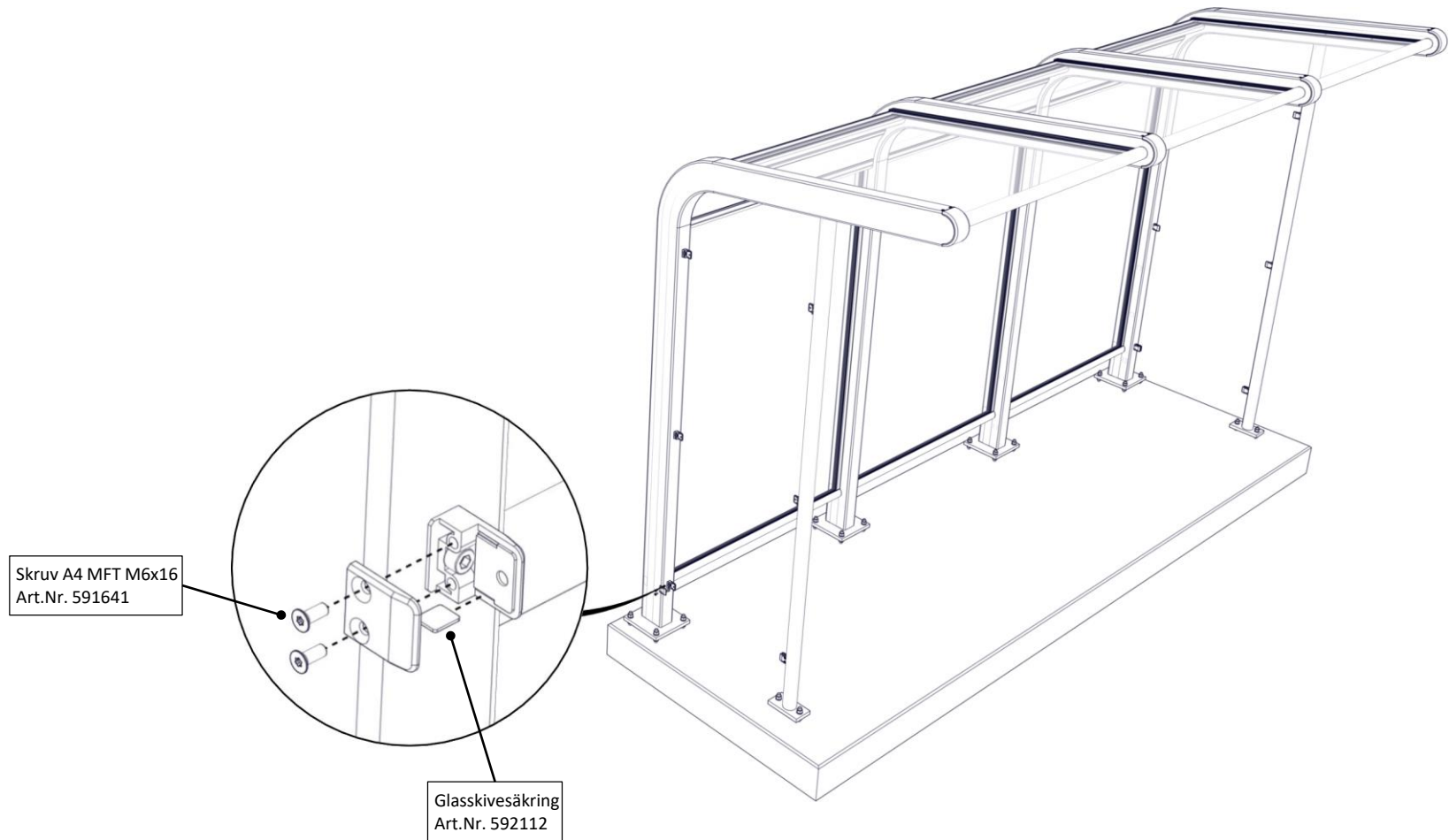

## 16. MONTERA GLAS GAVEL

Sänk försiktigt ner glaset mot dem nedre glashållarna.  
Montera övriga glashållarlock.

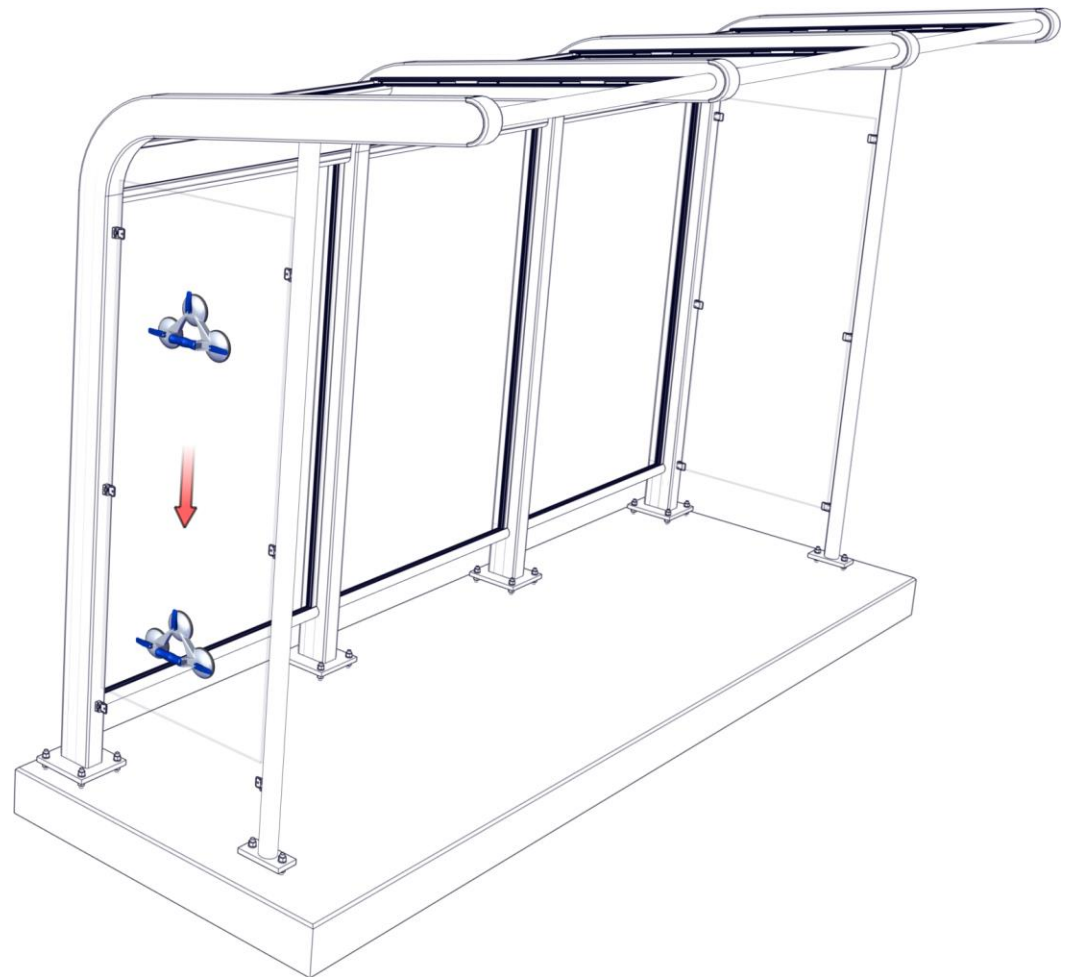

## 17. MONTERING LOCKPROFIL

Opalskivan framför belysningen låses med en snäpp-profil i aluminium. När man vill öppna belysningsutrymmet så används så används ett specialverktyg, en krok.

Snäpp-profilen har en liten urfräsning i änden. I denna ska verktyget krokas fast. Dra sedan med ganska stor kraft och med en bestämd rörelse rakt ut så att profilen lossnar.

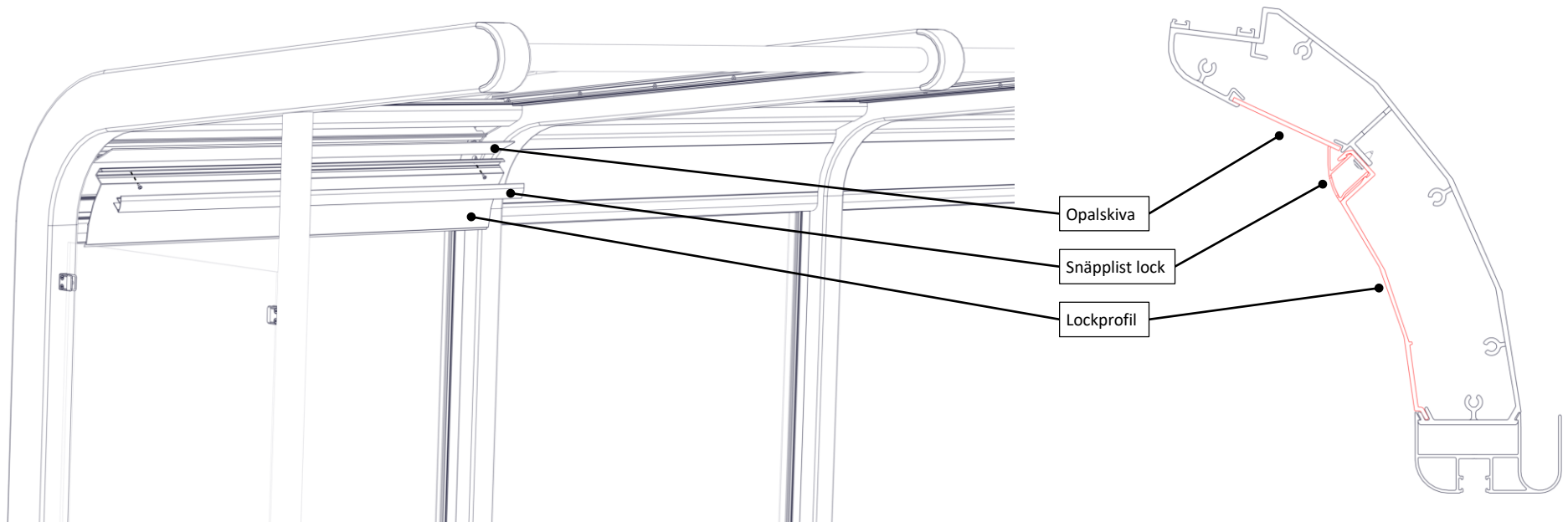
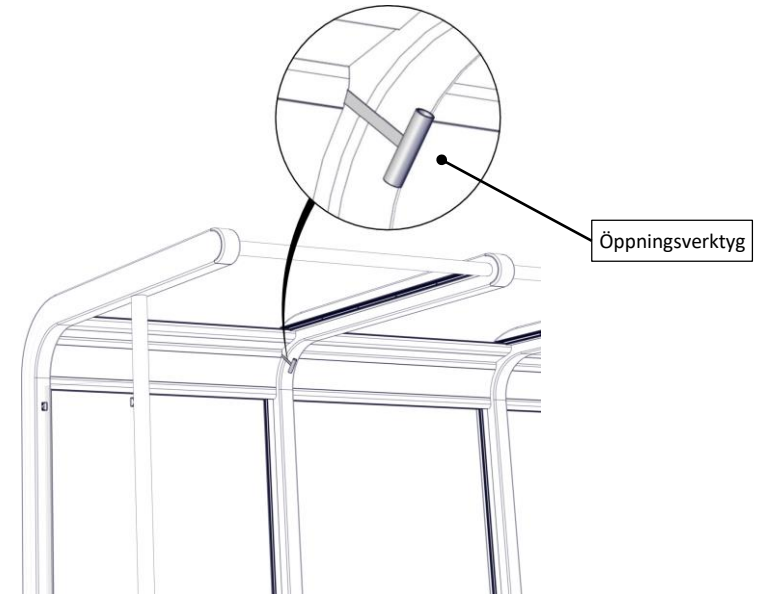

## 18. UNDERGJUTNING

Galgar och stolpar undergjuts med expanderande betong.

